



CRAFTWOOD
CREATIVE FLOORS



Donde la artesanía y la creatividad se unen para crear suelos de madera personalizados inigualables



¡Bienvenidos a CRAFTWOOD Creative floors, nuestra apuesta personal en suelos de madera personalizados y desarrollados especialmente para arquitectos y diseñadores de interiores!

En CRAFTWOOD, entendemos la importancia de crear espacios únicos y distintivos que reflejen el estilo y la visión de cada proyecto. Nos enorgullece ofrecer una amplia gama de suelos de madera hechos a medida, diseñados para realzar la belleza natural y la calidez de cualquier ambiente.

Nuestro equipo trabaja en estrecha colaboración con arquitectos y decoradores para crear suelos de madera personalizados que se adapten perfectamente a cada proyecto. Desde elegantes suelos de roble europeo hasta exquisitas tablas de nogal americano, nuestra habilidad artesanal se refleja en cada detalle, desde el patrón de corte hasta el acabado final.

En CRAFTWOOD, nos esforzamos por brindar la más alta calidad en todos nuestros productos. Utilizamos únicamente maderas de origen sostenible, garantizando la durabilidad y la responsabilidad medioambiental. Cada tabla de madera es cuidadosamente seleccionada y sometida a rigurosos estándares de calidad para garantizar que cumpla con las expectativas más exigentes de nuestros clientes.

Permítanos ser su fuente de inspiración y calidad en el mundo de los suelos de madera personalizados. Contáctenos hoy mismo para discutir sus ideas y descubrir cómo podemos hacer realidad su visión. Juntos, crearemos espacios excepcionales que cautivarán los sentidos y dejarán una impresión duradera.

A stylized, handwritten signature in black ink, consisting of several fluid, overlapping strokes that form a unique, abstract shape.



GRANDES FORMATOS

Nuestra línea de suelos de madera en grandes formatos ofrece una solución impresionante para espacios amplios y de diseño vanguardista. Con anchos de hasta 450mm y longitudes que pueden llegar hasta los 12 metros en madera de Roble, Douglas, Fresno, Nogal americano... estos suelos crean una apariencia continua y elegante, realzando la belleza natural de la madera en su máxima expresión.

Cada tabla se fabrica con precisión y atención al detalle para garantizar una instalación sin interrupciones y un impacto visual excepcional. Descubre la sofisticación y el lujo de los grandes formatos que transformarán tus espacios en algo verdaderamente extraordinario.



FORMATO TABLÓN

El formato tablón es una opción clásica y versátil para los suelos de madera. Caracterizado por tablas largas y anchas, el formato tablón añade un aspecto elegante y atemporal a cualquier espacio.

También ofrecemos una amplia selección de suelos de madera en formato estrecho, con anchos desde 45 mm hasta 450 mm, en distintas especies de madera y una gran variedad de acabados.

Nuestro equipo de expertos se asegura de que cada tabla cumpla con los estándares más altos de calidad y estética.



ESPIGA y PUNTA HUNGRÍA

La elegancia atemporal del parquet en espiga y chevron, la opción perfecta para elevar el estilo de tus proyectos arquitectónicos y de diseño de interiores.

El parquet en espiga y chevron es una elección clásica que agrega un toque de sofisticación y distinción a cualquier espacio. Su patrón en forma de espiga o chevron crea una visual impactante que combina la belleza natural de la madera con una estética geométrica y elegante.



PANELES CLÁSICOS

Los paneles clásicos son una opción ideal para espacios con una estética refinada y lujosa, como salones, comedores y áreas de recepción. Su diseño y su carácter único crean un punto focal impresionante y añaden un elemento de distinción a cualquier ambiente.

Los paneles están compuestos por múltiples piezas de madera cuidadosamente cortadas y ensambladas para formar un patrón geométrico. Estos patrones pueden variar, pero generalmente incluyen cuadrados, rombos y triángulos que se entrelazan entre sí de manera armoniosa.



FIGURAS GEOMÉTRICAS

El parquet en figuras geométricas es una opción de revestimiento que ofrece un toque moderno y creativo además de una estética única y llamativa que captura la atención de manera instantánea.

Desde diseños simples como hexágonos y espigas hasta patrones más complejos como figuras entrelazadas, el parquet en figuras geométricas permite una amplia variedad de opciones para personalizar y dar carácter a los suelos.





¿QUÉ ES CREATIVE FLOORS?

La madera es un material increíblemente versátil, una de sus principales cualidades es su capacidad de ser moldeada y trabajada según las preferencias y necesidades de cada cliente. Esta adaptabilidad permite personalizarla para que encaje perfectamente en cualquier proyecto.

Craftwood, a diferencia de otras marcas de suelos de madera, ofrece una variedad de productos muy extensa, y lo que nos hace totalmente diferentes es nuestro exclusivo concepto "Creative Floors". Aquí, tú te conviertes en el diseñador. A través de nuestro programa de productos, puedes personalizar tu propio suelo, eligiendo los colores, formatos, texturas y acabados que mejor se adapten a tu estilo y proyecto. Mientras otros ofrecen opciones estándar, Craftwood lleva la personalización al siguiente nivel, asegurando que cada suelo sea único y refleje tu visión creativa.

Gracias a los acabados, la elección infinita de colores, los biseles y las diversas terminaciones, se logra un nivel de personalización único en cada proyecto de madera. Estos elementos permiten adaptar no solo el color, sino también el aspecto y la textura de la superficie, logrando acabados únicos. Todo esto permite que la madera sea una opción verdaderamente adaptable y personalizada.





FORMATOS



PLANK

Formato lineal y continuo que realza la veta natural de la madera y aporta sensación de amplitud y armonía al espacio.

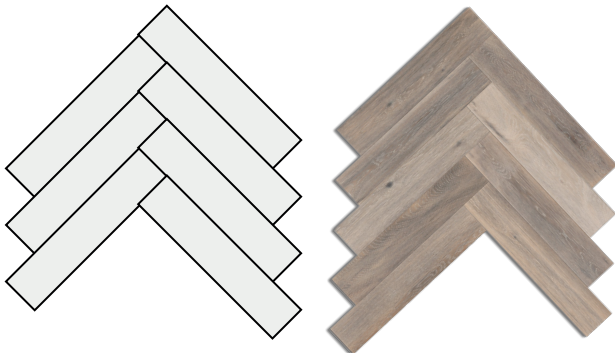

HERRINGBONE

Colocación clásica en espiga que aporta ritmo, dinamismo y un carácter atemporal a cualquier ambiente.

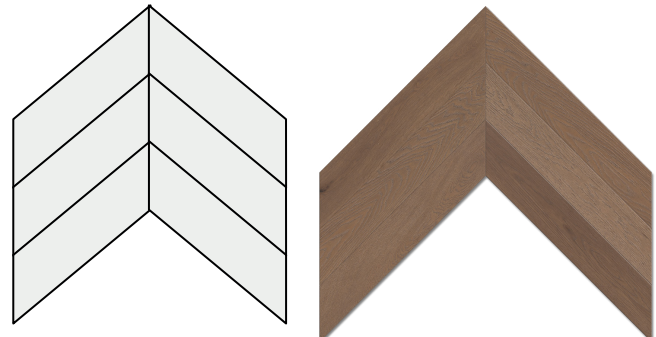

CHEVRON

Diseño en punta perfectamente alineado que genera una composición precisa, elegante y visualmente sofisticada.

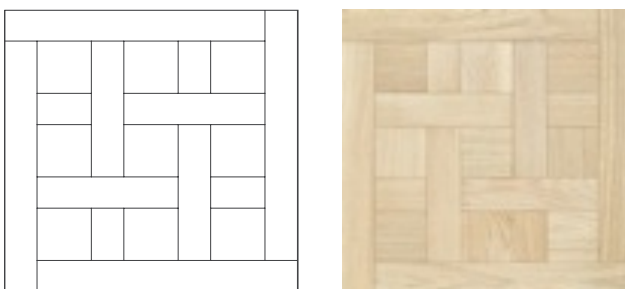

PANELES

Formato modular que crea superficies gráficas y estructuradas, ideal para espacios con identidad y carácter propio.

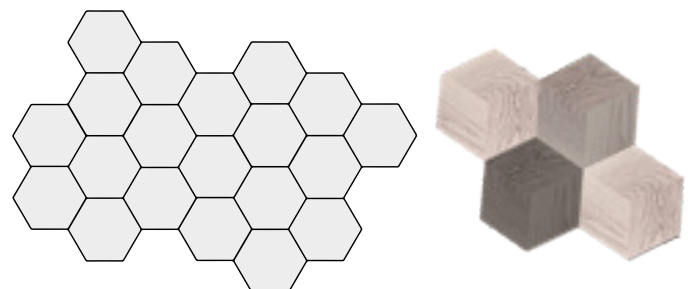

GEOMETRICS

Piezas de formas geométricas que permiten composiciones creativas y contemporáneas, con un fuerte impacto visual.

SELECCIÓN DE COLORES

Nuestra gama de colores personalizables es prácticamente infinita, pero aquí te presentamos una selección de los tonos más populares. Estos colores han sido los más utilizados por nuestros clientes y destacan por su capacidad de resaltar las cualidades naturales de la madera.

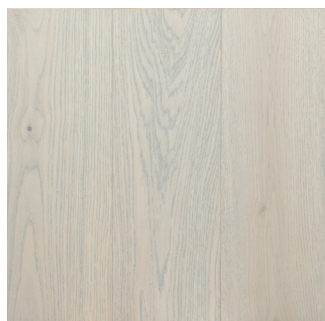

Amarone

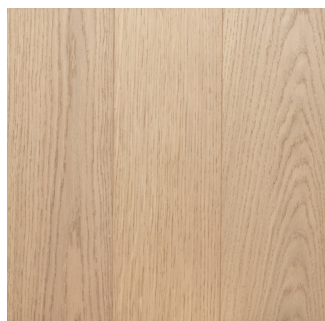

Chianti

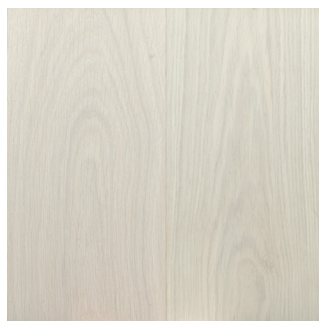

Ferrara

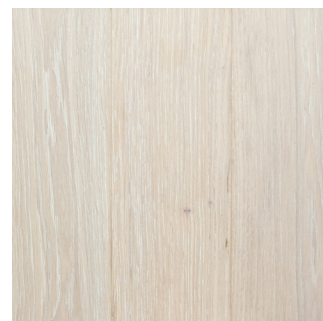

Messina

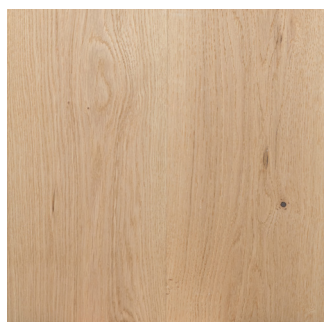

Modena



Montalcino

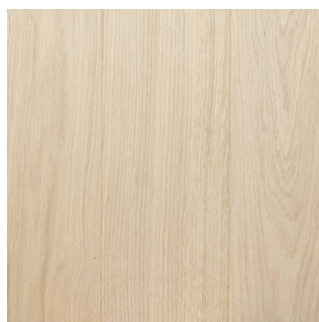

Rimini



Torino

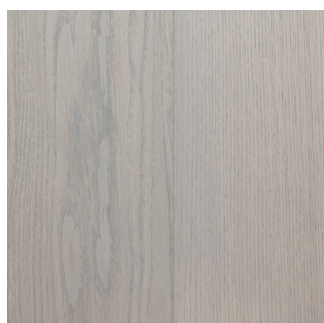

Trieste



Verona

Desde tonos cálidos y acogedores hasta opciones más oscuras y elegantes, esta selección te ofrece una guía inicial para personalizar tu proyecto. Aunque las posibilidades son ilimitadas, estos colores representan una excelente base para comenzar a explorar las diferentes opciones que mejor se adapten a tu estilo.

BISELES OPCIONALES

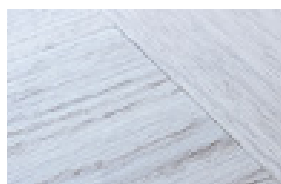

SIN BISEL
(OPCIONAL)

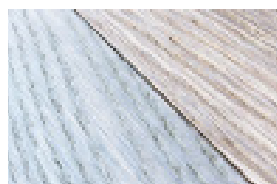

MICRO BISEL
(OPCIONAL)



BISEL EN V
(ESTÁNDAR)

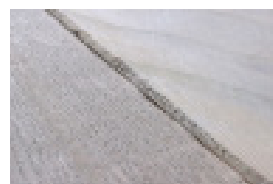

BISEL ENVEJECIDO
(OPCIONAL)

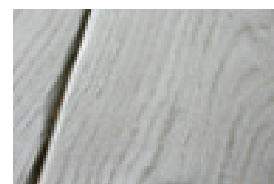

BISEL CEPILLADO 3D
(OPCIONAL)

SELECCIÓN DE ROBLE EUROPEO



NATURE

Madera con moderada presencia de nudos, ligero cambio de tonalidad y sin albura. No se permiten fendas.

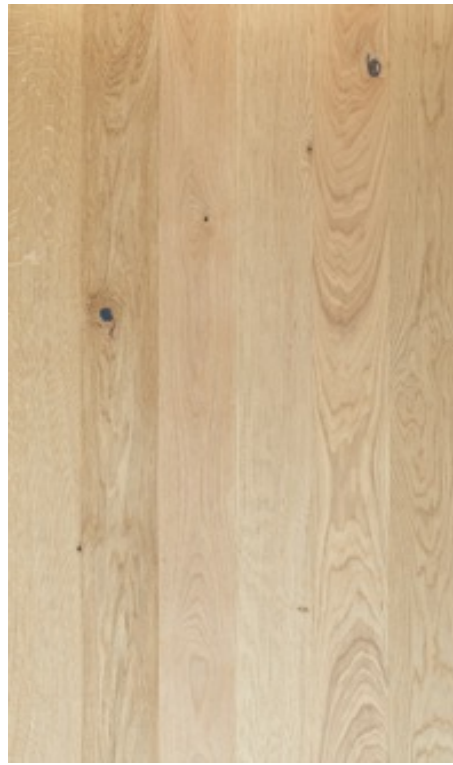

RUSTIC

Madera con presencia de nudos de tamaño medio, sin albura y posibles cambios de tonalidad.



EXTRA RUSTIC

Madera de aspecto rústico sin albura con presencia de nudos sanos y nudos huecos masillados, cambios de tonalidad y fendas visibles.

NATURE MIX



ACABADOS

Aquí podras encontrar una amplia variedad de acabados que te permitirán personalizar y transformar cualquier espacio según tu estilo y preferencias. Cada acabado ha sido cuidadosamente diseñado para resaltar las características únicas de la madera, aportando una textura y apariencia distintiva.

Con opciones que van desde acabados naturales y suaves hasta opciones más sofisticadas, esta colección te ofrece la flexibilidad necesaria para lograr un suelo que refleje tu visión creativa y personalidad.

Fumé



Termotratado

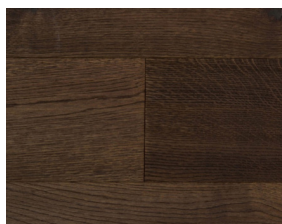

Ahumado

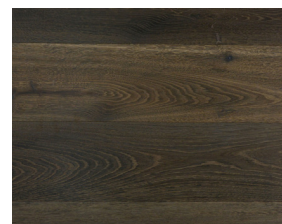

Aspecto crudo



Reactivo



TERMINACIONES

También tienes la posibilidad de escoger entre diversas terminaciones, cada una diseñada para ofrecer distintos niveles de protección y un aspecto distintivo a la madera. Estas terminaciones no solo definen el acabado final del parquet, sino que también influyen directamente en su resistencia al desgaste y en la facilidad de mantenimiento. Además, permiten adaptar el suelo a las necesidades específicas de tu estilo de vida.



Aceite oxidativo



Aceite UV



Barniz



Hardwax

TEXTURAS

Los tratamientos superficiales que ofrecemos transforman la madera, aportando un carácter único y especial a cada suelo. Realizados a mano por expertos, estos tratamientos realzan la belleza natural de la madera, añadiendo textura y profundidad. Al combinarlos con el acabado y color de tu elección, puedes lograr un suelo que se adapta perfectamente al estilo y ambiente de tu hogar o local comercial, creando un espacio personalizado y exclusivo.

CEPILLADO



Liso



Cepillado



Cepillado Ligero



Cepillado Profundo

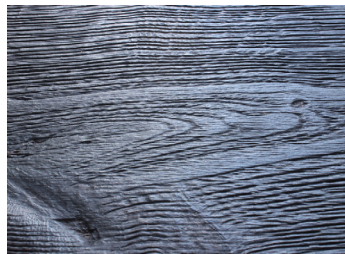

Chorro de arena



Lijado manual

CORTE DE SIERRA

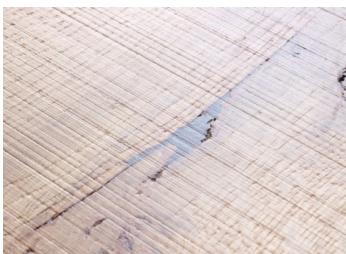

Corte ligero



Corte de sierra



Corte lateral

NUESTRA SELECCIÓN DE MADERAS

Ofrecemos una amplia selección de maderas de la más alta calidad para nuestros suelos y revestimientos.

Cada especie de madera se selecciona cuidadosamente para garantizar su belleza, durabilidad y sostenibilidad.



ROBLE



FRESNO

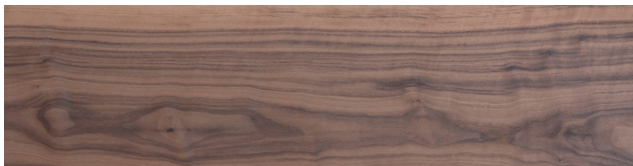

NOGAL AMERICANO



DOUGLAS



OLMO



BOG OAK



ROBLE RECUPERADO



PINO RECUPERADO

CONSULTA OTRAS ESPECIES DISPONIBLES



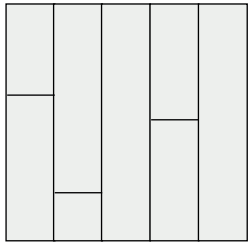

PLANK



Formato lineal y continuo que realza la veta natural de la madera y aporta sensación de amplitud y armonía al espacio.

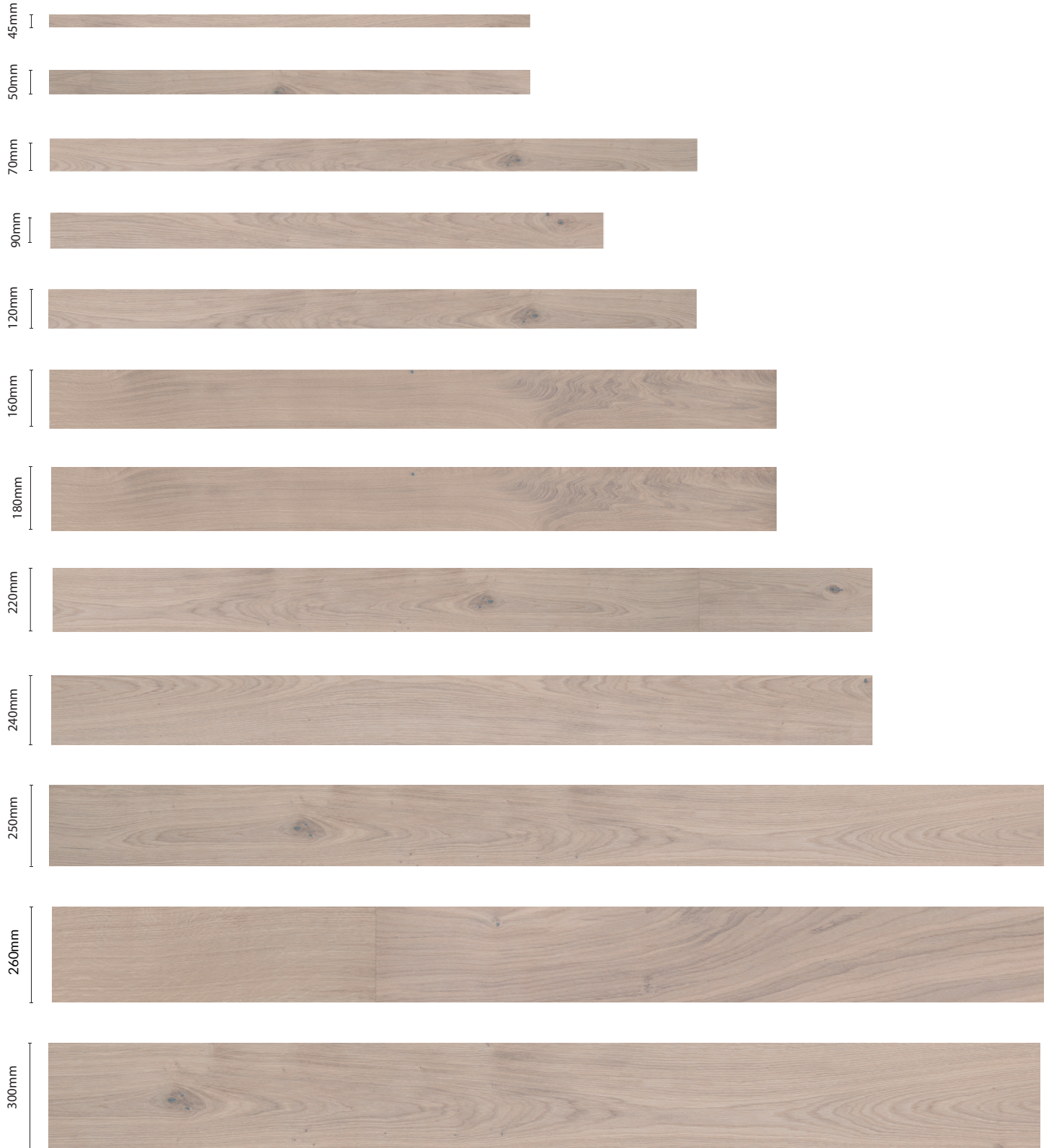

XXL

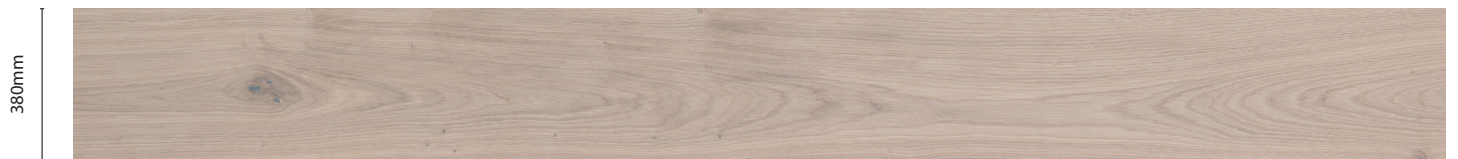
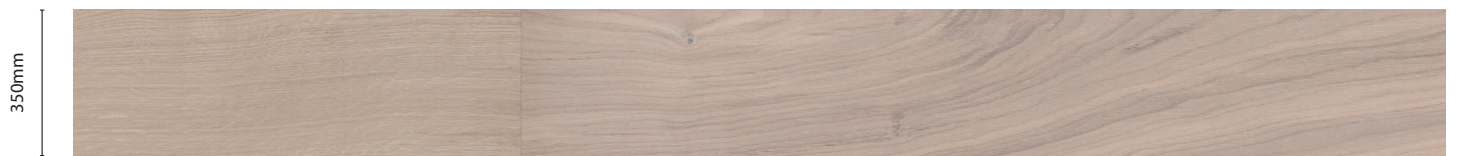

Plank Roble

	ANCHO	GRUESO	500-1200mm		1000-2200mm	1500-3500mm	2600-5000mm	3000-5000mm	3500-7000mm	
NARROW	45mm	14/4mm		•						
	70mm	10/2,5mm		•						
		12/4mm		•						
		14/4mm		•						
	90mm	10/2,5mm	•							
		12/4mm	•							
		14/4mm	•							
	120mm	10/2,5mm		•						
		12/4mm		•						
		14/4mm		•						
	DARD	160mm	10/2,5mm			•				
			12/4mm			•				
14/4mm					•					
180mm		10/2,5mm			•					
		12/4mm			•					
		14/4mm			•					
220mm		12/4mm			•					
		14/4mm			•					
240mm		14/4mm			•					
XXL	300mm	14/4mm			•					
	350mm	20/5mm				•	•	•		
	380mm	24/6mm				•				
	450mm	20/5mm				•	•	•		

Plank douglas

TIPO	ANCHO	GRUESO	1000-2400mm	1800-3000mm	2600-3000mm
NARROW	50mm	16/4mm	•		
XXL	300mm	21/6mm		•	•
	380mm	24/6mm			•



Plank fresno

	ANCHO	GRUESO	500-1200mm		1000-2200m	400mm	1000-3000mm	1500-3500mm	3000-5000mm	3500-7000mm
NARROW	45mm	14/4mm		•						
	50mm	16/4mm				•				
	70mm	12/4mm		•						
		14/4mm		•						
	90mm	12/4mm	•							
		14/4mm	•							
	120mm	12/4mm		•						
		14/4mm		•						
STANDARD	140mm	12/4mm			•					
		14/4mm			•					
XXL	300mm	20/5mm						•	•	•
		21/6mm					•			
	350mm	20/5mm						•	•	•
		20/5mm						•	•	•

Plank de olmo

TIPO	ANCHO	GRUESO	500-1200mm	800-1500mm	1000-2200mm
NARROW	45mm	14/4mm		•	
	70mm	12/4mm		•	
		14/4mm			•
	90mm	12/4mm	•		
		14/4mm	•		
	120mm	12/4mm			•
		14/4mm			•
	STANDARD	160mm	12/4mm		
14/4mm					•
180mm		12/4mm			•
		14/4mm			•

Plank nogal americano

	ANCHO	GRUESO	500-1200mm	800-1500mm	1000-2200mm	1500-3500mm	3000-5000mm	3500-7000mm
NARROW	45mm	14/4mm		•				
	70mm	12/4mm		•				
		14/4mm		•				
	90mm	12/4mm	•					
		14/4mm	•					
	120mm	12/4mm			•			
14/4mm				•				
STANDARD	160mm	12/4mm			•			
		14/4mm			•			
	180mm	12/4mm			•			
		14/4mm			•			
	220mm	12/4mm			•			
		14/4mm			•			
250mm	20/5mm				•	•	•	
XXL	300mm	20/5mm				•	•	•
	350mm	20/5mm				•	•	•
	400mm	20/5mm				•	•	•

Plank nogal europeo

	ANCHO	GRUESO	500-1200mm	800-1500mm	1000-2200mm	
NARROW	45mm	14/4mm		•		
	70mm	12/4mm		•		
		14/4mm		•		
	90mm	12/4mm	•			
		14/4mm	•			
	120mm	12/4mm			•	
14/4mm				•		
STANDARD	160mm	12/4mm			•	
		14/4mm			•	
	180mm	12/4mm			•	
		14/4mm			•	
	220mm	12/4mm			•	
		14/4mm			•	



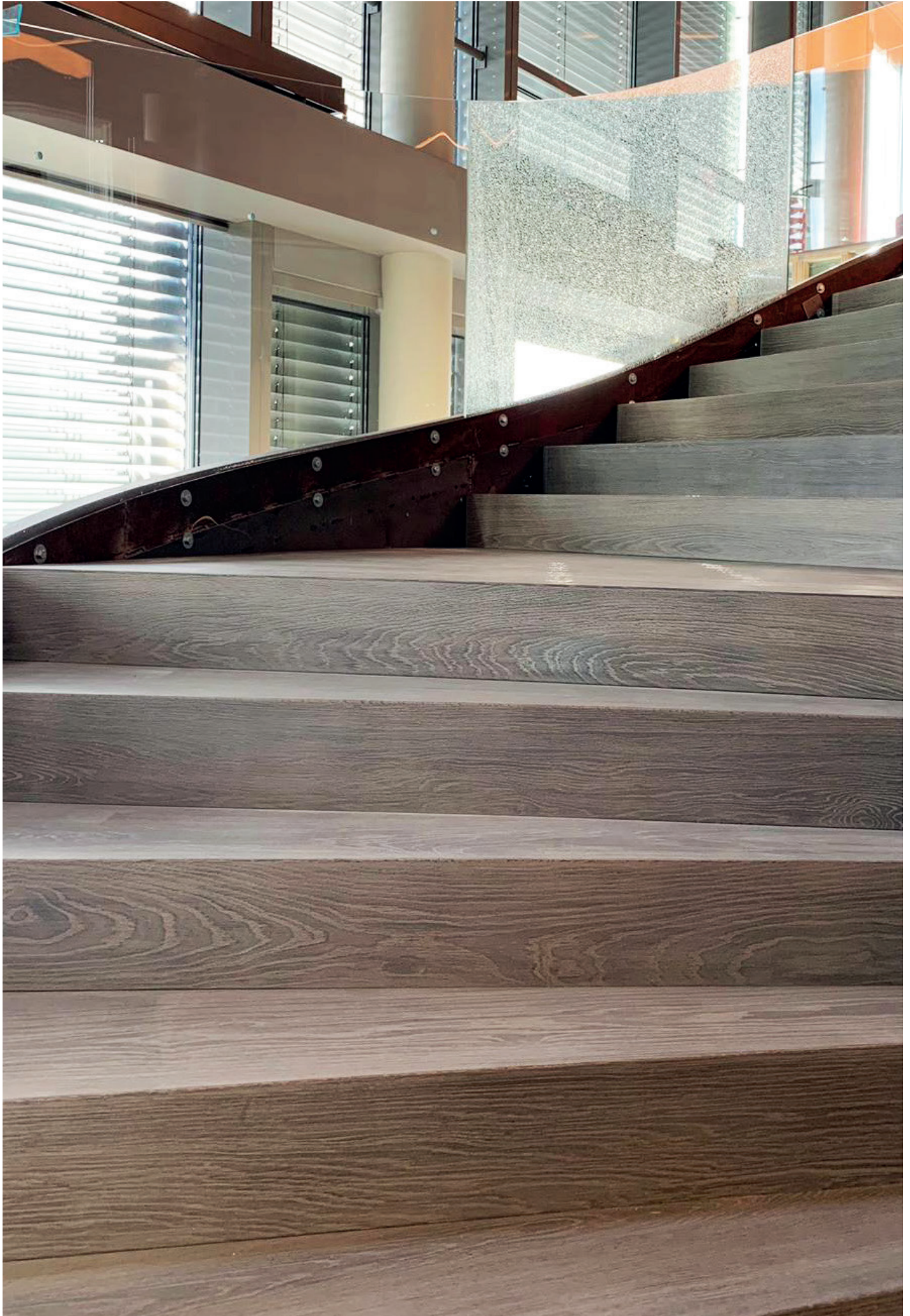





HERRINGBONE

Colocación clásica en espiga que aporta ritmo, dinamismo y un carácter atemporal a cualquier ambiente.

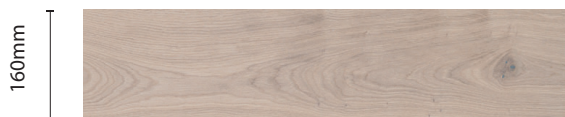
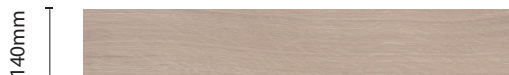
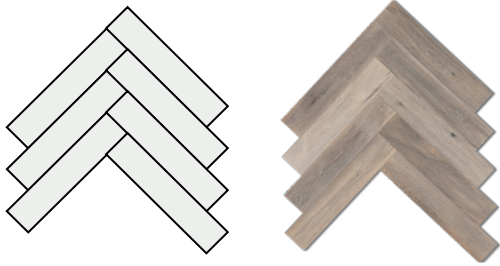



Herringbone Roble

TIPO	ANCHO	GRUESO	450mm	900mm	490-600mm	500-600mm	880mm	880-1800mm	1100mm
NARROW	45mm	14/4mm	•	•					
	70mm	10/2,5mm			•				
		12/4mm			•				
		14/4mm			•				
STANDARD	90mm	10/2,5mm				•			
		12/4mm				•			
		14/4mm				•			
	120mm	12/4mm				•			
		14/4mm				•			
	160mm	12/4mm					•		
XL	180mm	10/2,5mm						•	
		12/4mm						•	
		14/4mm						•	
	220mm	14/4mm							•

Herringbone Nogal americano y Nogal Europeo

TIPO	ANCHO	GRUESO	450mm	900mm	700mm	490-600mm	500-600mm	880mm	880-1800mm
NARROW	45mm	14/4mm	•	•					
	70mm	12/4mm				•			
		14/4mm				•			
STANDARD	90mm	12/4mm					•		
		14/4mm					•		
	120mm	12/4mm					•		
		14/4mm					•		
	160mm	12/4mm						•	
	140mm	12/4mm			•				
14/4mm				•					
XL	180mm	10/2,5mm							•
		12/4mm							•
		14/4mm							•
		15/4mm		•					

Herringbone Douglas

TIPO	ANCHO	GRUESO	900mm	700mm
NARROW	50mm	16/4mm		•
STANDARD	140mm	12/4mm		•
		14/4mm		•
		16/4mm		•
XXL	300mm	21/6mm	•	



Herringbone Fresno

TIPO	ANCHO	GRUESO	450mm	900mm	700mm	490 -6 00mm	500-600mm
NARROW	45mm	14/4mm	•	•			
	50mm	16/4mm			•		
	70mm	12/4mm				•	
		16/4mm				•	
STANDARD	90mm	12/4mm					•
		16/4mm					•
	120mm	12/4mm					•
		14/4mm					•
	140mm	12/4mm			•		
		14/4mm			•		
16/4mm				•			
XXL	300mm	21/6mm		•			

Herringbone Olmo

TIPO	ANCHO	GRUESO	450mm	900mm	700mm	490 -6 00mm	500-600mm
NARROW	45mm	14/4mm	•	•			
	70mm	12/4mm				•	
		16/4mm				•	
STANDARD	90mm	12/4mm					•
		16/4mm					•
	120mm	12/4mm					•
		14/4mm					•
	140mm	12/4mm			•		
		14/4mm			•		



CHEVRON

Diseño en punta perfectamente alineado que genera una composición precisa, elegante y visualmente sofisticada.

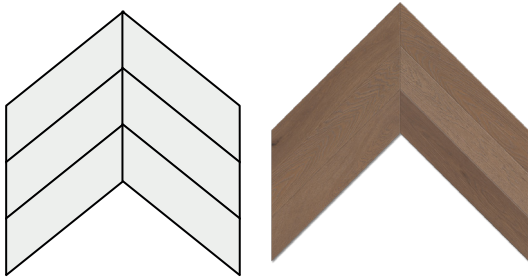

Chevron Nogal Americano y Nogal Europeo

TIPO	ANCHO	GRUESO	510mm	680mm	740mm	820mm
STANDARD	90mm	12/4mm	•			
		14/4mm	•			
	120mm	12/4mm		•		
		14/4mm		•		
	160mm	12/4mm			•	
	XL	180mm	10/2,5mm			
12/4mm						•
14/4mm						•



Chevron Roble

TIPO	ANCHO	GRUESO	510mm	680mm	740mm	820mm	1200mm
STANDARD	90mm	10/2,5mm	•				
		12/4mm	•				
		14/4mm	•				
	120mm	12/4mm		•			
		14/4mm		•			
	160mm	12/4mm			•		
XXL	300mm	14/4mm					•
XL	180mm	10/2,5mm				•	
		12/4mm				•	
		14/4mm				•	
	220mm	14/4mm				•	



Chevron Douglas

TIPO	ANCHO	GRUESO	650mm	560mm
NARROW	50mm	15/4mm	•	
STANDARD	140mm	12/4mm		•
		14/4mm		•
		16/4mm		•

Chevron Fresno

TIPO	ANCHO	GRUESO	650mm	560mm
NARROW	50mm	15/4mm	•	
STANDARD	140mm	12/4mm		•
		14/4mm		•
		16/4mm		•





PANELES

Roble Europeo, Nogal Americano y Nogal Europeo



CWP01

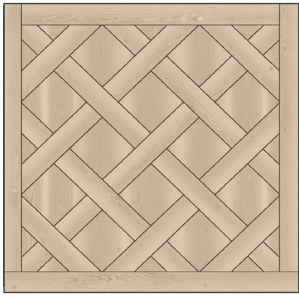

CWP02

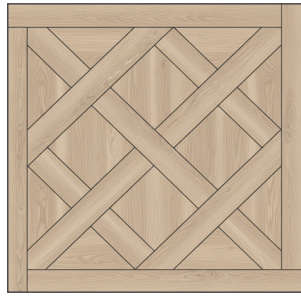

CWP03

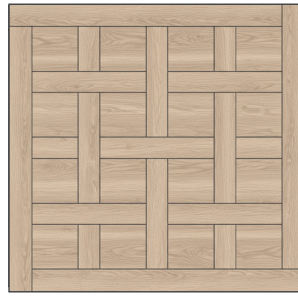

CWP04

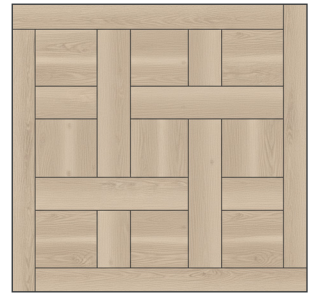

CWP05

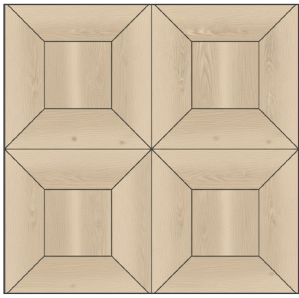

CWP06

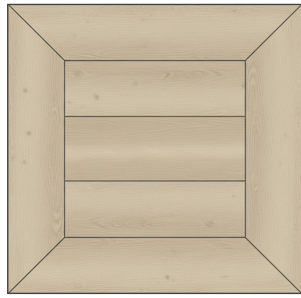

CWP07

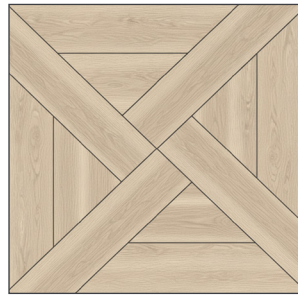

CWP08

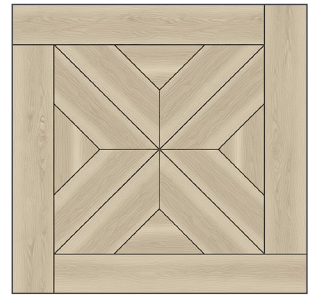

CWP09

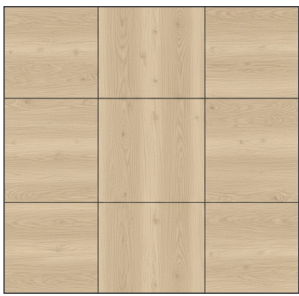

CWP10

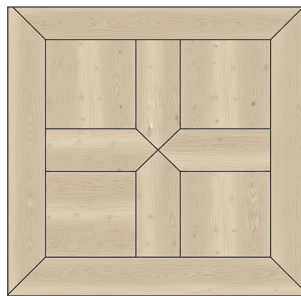

CWP11

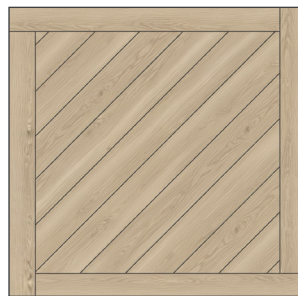

CWP12



CWP13

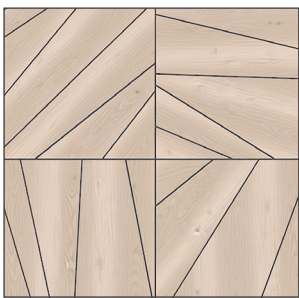

CWP14

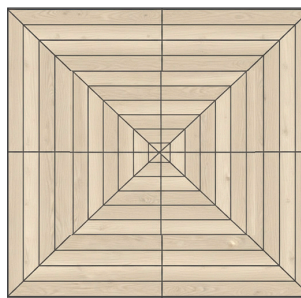

CWP15

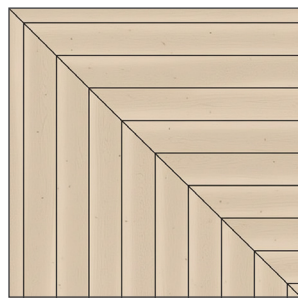

CWP16

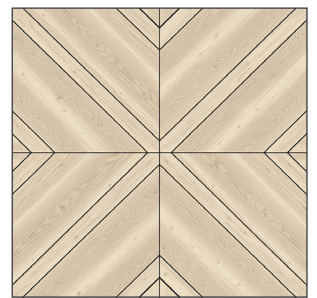

CWP17

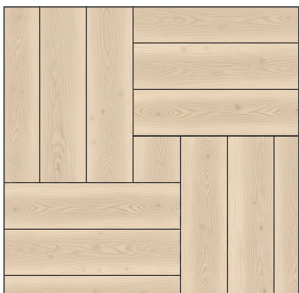

CWP18

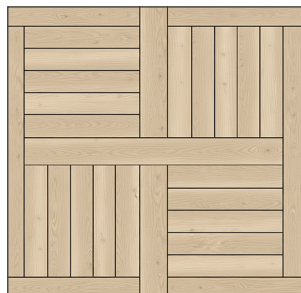

CWP19

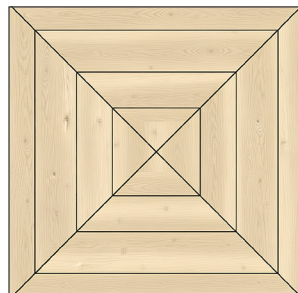

CWP20

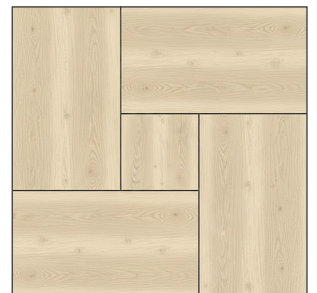





GEOMETRICS

HEXAGON

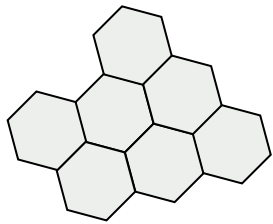
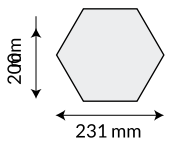
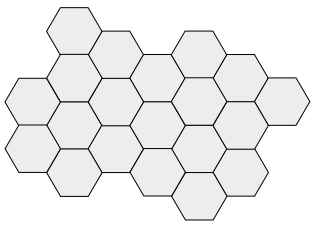

TRAPEZE

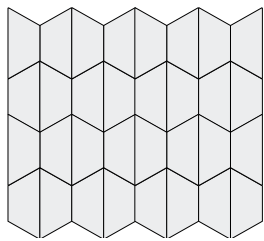
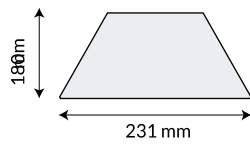
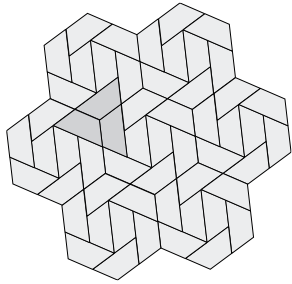

RHOMB

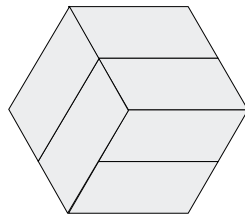
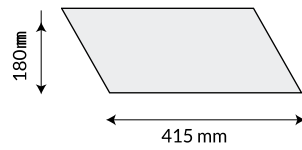
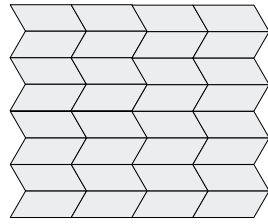

CUBE

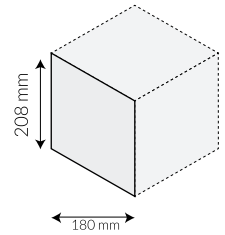
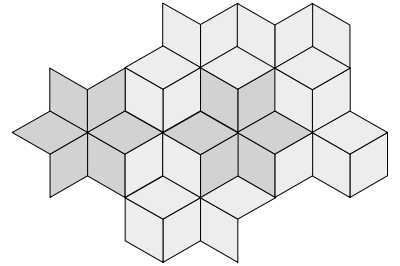

MANSION WAVE

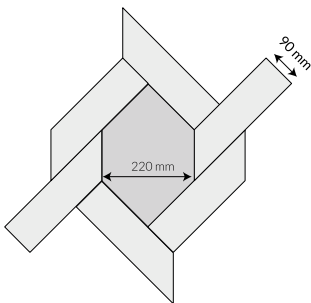
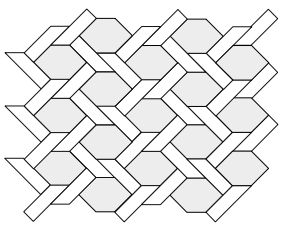

DIAMOND

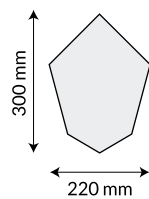
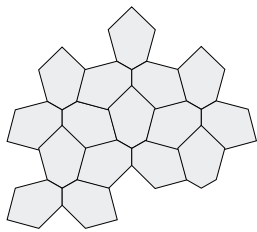

PETALS

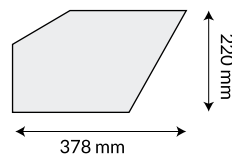
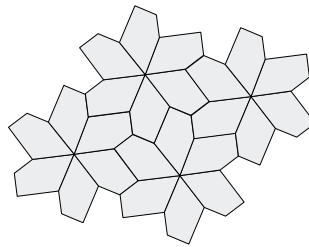

SPARKLER

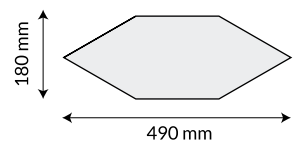
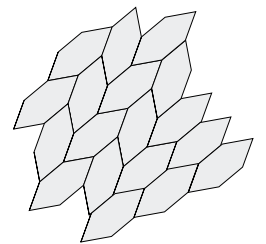

GEOMETRICS

ZIGZAG

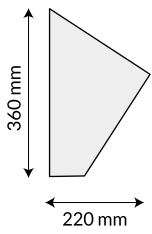
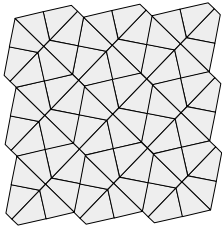

SPIKE

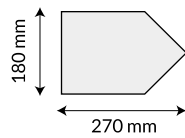
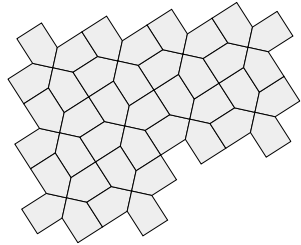

SQUARES

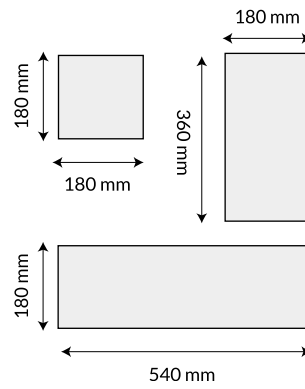
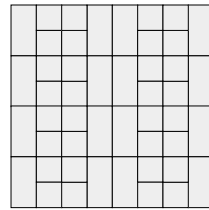

VERSAILLES CONTINUO

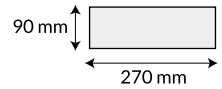
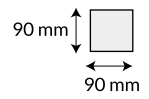
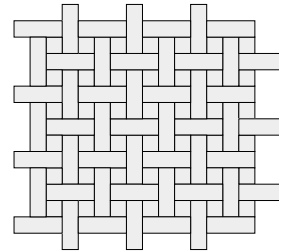





MADERA RECUPERADA

Madera obtenida de fuentes previamente utilizadas, como viejas estructuras, vigas, o tablones de suelos de antiguas casas centenarias a la que tras un proceso de selección y saneamiento se le da una nueva vida en proyectos de construcción, decoración y artesanía.

En términos de sostenibilidad, el uso de madera recuperada ayuda a reducir la demanda de madera nueva. Al reutilizar la madera existente, se evita la deforestación y se contribuye a la conservación de los recursos naturales.

La madera recuperada también tiene un aspecto distintivo y único. La exposición al tiempo y al uso previo puede conferirle un carácter envejecido, con nudos, vetas y patrones interesantes que no se encuentran en la madera nueva. Esto la convierte en una opción popular para aquellos que buscan un estilo rústico, vintage o industrial en sus proyectos.

Es importante tener en cuenta que la madera recuperada requiere un proceso de preparación adecuado que consiste en la eliminación de clavos, grapas u otros elementos metálicos, el tratamiento para eliminar insectos o hongos, así como el cepillado, lijado y acabado para obtener una superficie lisa y uniforme. Procesamos la madera recuperada centenaria transformándola en suelos de madera únicos y exclusivos en formatos de Tablón, Espiga, Punta hungría, paneles y figuras geométricas.

CAPA EXTERIOR

La Primera capa o superficie exterior de la madera recuperada.

Cuando se trabaja con madera recuperada, es común que la capa exterior tenga un aspecto desgastado, envejecido o deteriorado debido a su exposición previa al tiempo y al uso. Esta "primera piel" de la madera recuperada puede mostrar signos de desgaste muy pronunciados, como grietas, marcas, pátina o irregularidades, que pueden ser considerados como características estéticas deseables por algunos. Esta primera capa es muy limitada debido a que únicamente se utiliza la capa externa de las vigas.

CAPA INTERIOR

Llamamos capa interior a las capas subyacentes de la madera que se encuentran debajo de la superficie visible o expuesta. Estas capas interiores pueden variar en términos de calidad, estado y apariencia.

La capa interior de la madera recuperada puede tener características y propiedades diferentes a las capas exteriores. Presenta una apariencia más nueva que la madera de capa exterior con menos signos de desgaste y envejecimiento pero conservando una estética y aspecto único y totalmente diferente a la madera nueva, . También es más resistente y estructuralmente más sólida, ya que ha estado protegida por las capas exteriores.

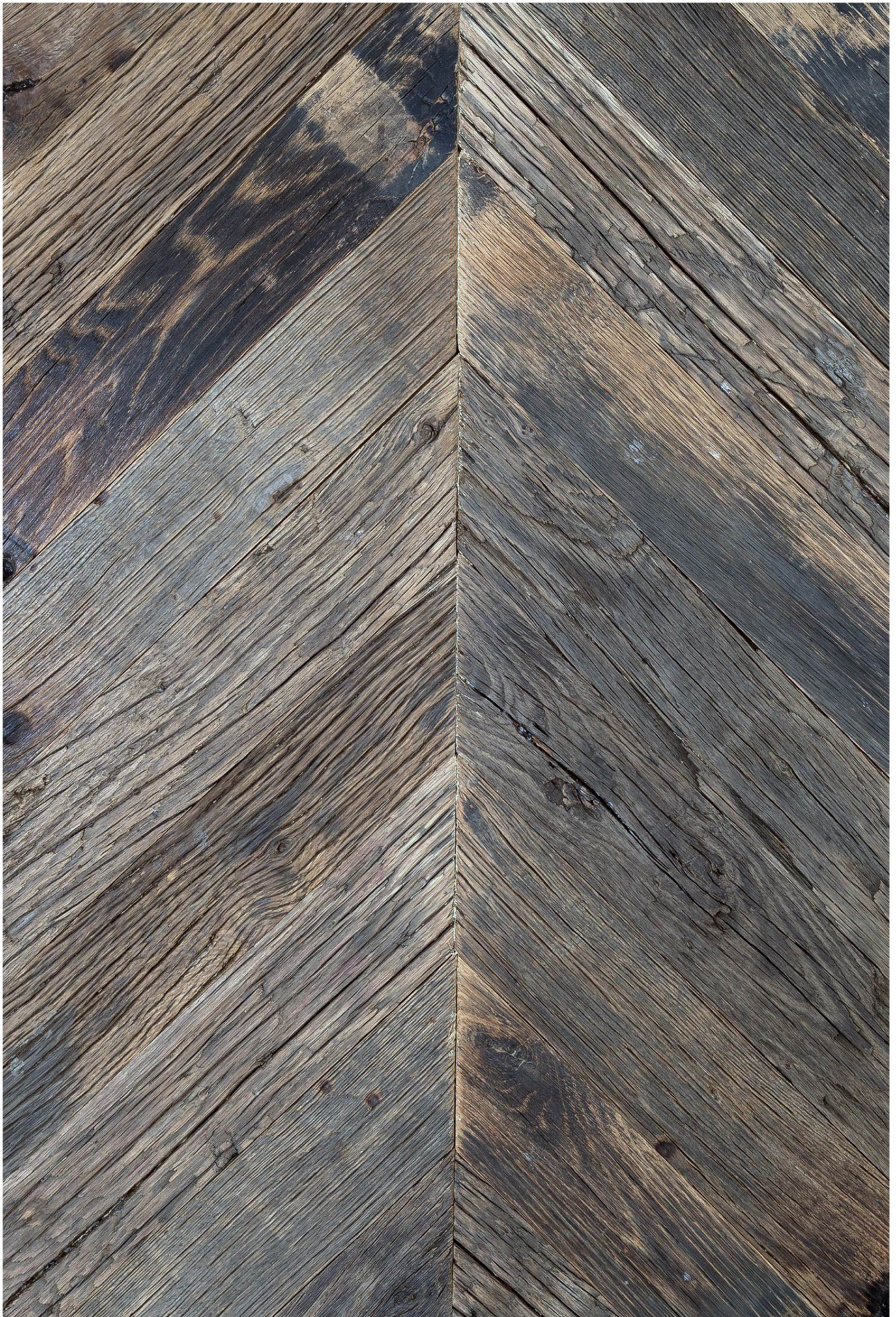



CAPA INTERIOR ROBLE



ROBLE RECUPERADO

El Roble es conocido por ser un tipo de madera duradera y resistente, que adquiere un aspecto muy agradable con el paso de los años. Además, la madera de roble recuperada tiene un carácter único y distintivo debido a su exposición previa al tiempo y al uso. Con vetas, nudos, marcas de desgaste y otros elementos que le confieren un encanto rústico y envejecido.

Utilizar suelos de roble recuperado tiene beneficios tanto desde una perspectiva estética, emocional y sostenible. Estéticamente, el aspecto rústico y vintage de la madera de roble recuperada puede agregar carácter y calidez a un espacio. Cada tabla puede contar una historia y dar un toque de autenticidad al ambiente.



CRAFTWOOD
CREATIVE FLOORS



PANELES EN ROBLE RECUPERADO

Los paneles de Roble recuperado son una opción de revestimiento de suelo que combina el patrón distintivo del diseño en paneles con el uso de madera de Roble recuperado.





PINO RECUPERADO

Cuando se recupera la madera de pino o abeto, se obtiene de estructuras o productos de madera existentes, como viejos edificios, casas o antiguos graneros. En lugar de desechar esta madera, se la recupera y se le da una nueva vida en otros proyectos.

La madera de pino y abeto recuperada tiene varias ventajas. En primer lugar, es una opción más sostenible que la madera nueva, ya que no requiere la tala adicional de árboles. Al reutilizar la madera existente, se reduce la demanda de recursos naturales y se evita la deforestación.

La exposición al tiempo y conferiere un carácter envejecido con un tono gris ceniza ocasionado por los rayos solares creando un suelo de aspecto totalmente envejecido y natural.



CRAFTWOOD
CREATIVE FLOORS

REVESTIMIENTO

Revestimientos de madera diseñados para dar continuidad a la estética del suelo transformando paredes, techos y elementos arquitectónicos en superficies con identidad, textura y profundidad.

Creados con los mismos criterios de diseño, selección de materiales y acabados que nuestros suelos. El resultado es una solución integral que permite diseñar espacios coherentes, envolventes y visualmente equilibrados.

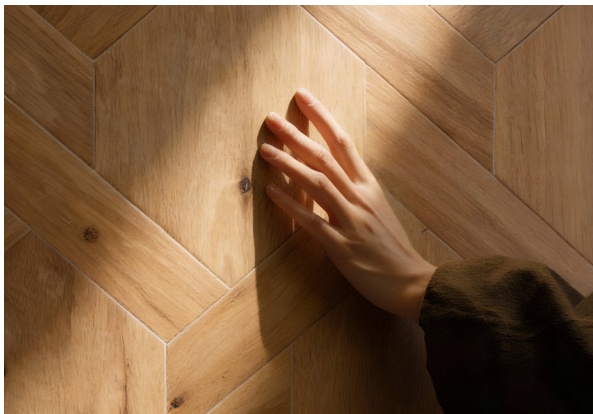

Cada revestimiento se fabrica a medida, adaptándose a las necesidades técnicas y estéticas de cada proyecto. Formatos, despieces, patrones, especies de madera, texturas y acabados se combinan libremente para crear superficies únicas, capaces de aportar calidez, ritmo y carácter al espacio.









MESAS DE MADERA

Nuestras mesas se caracterizan sobre todo por sus superficies expresivas y sus tablas muy anchas de roble macizo.

Las piezas se cepillan a mano y están disponibles opcionalmente con un canto que enfatiza el aspecto de las tablas y resalta particularmente bien el valor de las tablas.

Mesas de madera de Roble de más de 200 años de antigüedad, que se recupera cuidadosamente de edificios históricos. Debido a las influencias muy largas del viento, la lluvia y el sol, las tablas obtienen una pátina única. El procesamiento de estos tableros de madera vieja es difícil y muy intensivo en el tiempo.

icarácter fuerte y extraordinario!



CRAFTWOOD
CREATIVE FLOORS

www.craftwood.es
craftwood@craftwood.es

Tel: 670 742 925